



Zweiradtechnik Zepf GmbH

Bahnhofstraße 93

78652 Deißlingen

Tel.: 07420 / 920086 0

Email: info@zweiradtechnik-zepf.de

Zweiradtechnik Zepf GmbH - Gebrauchtfahrzeugbewertung

Bitte senden Sie das vollständig ausgefüllte Formular per Post oder E-Mail an uns zurück.

1. Ihre Kontaktdaten

Name:	<input type="text"/>	Firma:	<input type="text"/>
Anschrift:	<input type="text"/>		
Telefon:	<input type="text"/>	Fax:	<input type="text"/>
Mobil:	<input type="text"/>	E-Mail:	<input type="text"/>

2. Fahrzeugdaten

Die Hinweise in Klammern zeigen Ihnen wo Sie die Informationen auf der Zulassungsbescheinigung Teil II (ehem. Fahrzeugschein) finden.

Fahrgestellnummer (Feld E):	<input type="text"/>	Kennzeichen:	<input type="text"/>
Erstzulassung (Feld B) :	<input type="text"/>	Kilometerstand:	<input type="text"/>
Hersteller/Marke:	<input type="text"/>	KBA-Schlüssel (Feld 2.1/2.2):	<input type="text"/>
Modell (z. B. Sondermodell):	<input type="text"/>	Typ:	<input type="text"/>
Farbe:	<input type="text"/>	Anzahl Halter:	<input type="text"/>
Leistung in kW (Feld P.2/P.4):	<input type="text"/>	Anzahl Zylinder:	<input type="text"/>
Hubraum (P.1):	<input type="text"/>	Garantie bis:	<input type="text"/>

3. Serviceleistungen

Ist das Fahrzeug scheckheftgepflegt? Ja Nein

wenn ja, wo wurde das Fahrzeug gewartet?

Nächste HU/AU (siehe Zulassungsbescheinigung):

Letzter Kundendienst (Monat/Jahr) Bei Kilometerstand:

4. Wertmindernde Vorschäden

Erster Motor :	Ja	Nein	Nachlackiert:	Ja	Nein
Technischer Mangel:	Ja	Nein			
Unfallfrei:	Ja	Nein			
Umfallfrei:	Ja	Nein			

Falls das Fahrzeug einen Unfall / Umfaller hatte, geben Sie bitte die Art der Schäden und Schadenssumme an:

Ist der Schaden behoben?: Ja Nein

5. Angaben zur Ausstattung

ABS	Traktionskontrolle	Sitzheizung Fahrer	Sitzheizung Beifahrer	Alarmanlage
Griffheizung	LED Scheinwerfer	Wegfahrsperre	Tempomat	Topcase
Topcase Träger	Seitenkoffer	Seitenkoffer Träger	Sportauspuff	Windschild
Tankrucksack	Sitzbankabdeckung	LED-Blinker	Kurzer Kennzeichenträger	

Sonstiges Zubehör / Ausstattung:

Sonstige wichtige Ausstattungen/nachträgliche An-/Einbauten:

Reifen: Reifenprofiltiefe >2 mm: Reifenprofiltiefe <2 mm:

Felgenbeschädigungen: Ja Nein

6. Lack- und Karosserieschäden

Bitte alle Kratzer, Dellen, Beulen und Steinschläge vermerken! Bitte verwenden Sie:

K = Kratzer

B = Beule

D = Delle

S= Steinschlag

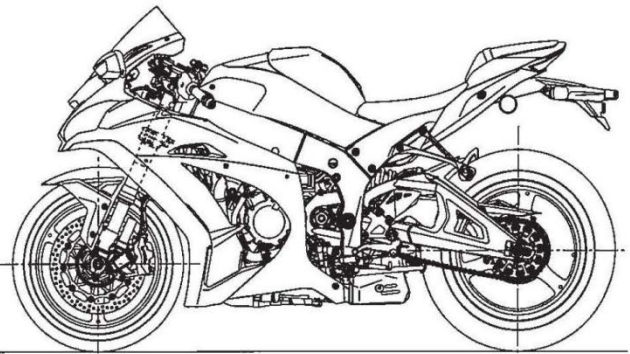
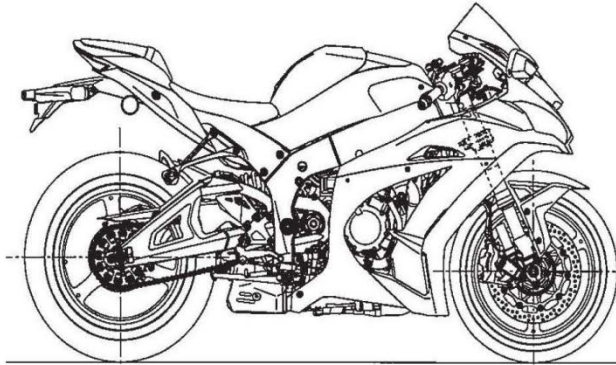
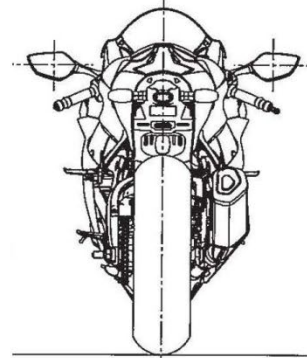
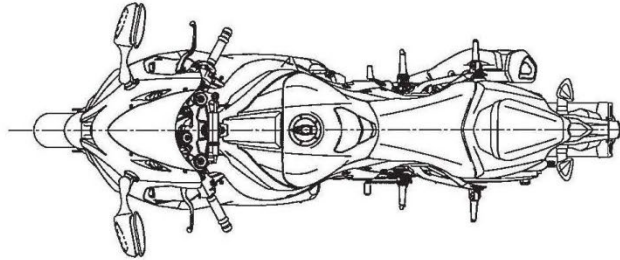
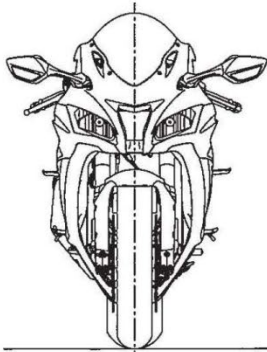

Beschreibung:

A large, empty rectangular area intended for the user to describe any damage found on the motorcycle.

7. Fahrzeugbeurteilung nach Schulnoten

Beurteilen Sie bitte anschließend Ihr Fahrzeug nach dem Schulnotensystem und ergänzen Sie wichtige Angaben zum technischen und optischen Zustand:

Note 1: sehr guter optischer und technischer Zustand

Lediglich minimale Gebrauchsspuren am Fahrzeug wie z.B. ein kleiner Steinschlag im Frontbereich. Fahrzeug hat keine Kratzer, Dellen oder ähnliche Beschädigungen und wurde immer lückenlos in der entsprechenden Markenwerkstatt gewartet. Es handelt sich um ein Fahrzeug ohne Um- oder Unfallschäden.

Note 2: guter optischer und technischer Zustand

Fahrzeug hat wenige, übliche Gebrauchsspuren in geringer Anzahl (keine auffälligen Kratzer, Dellen oder Steinschläge). Die Wartungsarbeiten wurden lückenlos in der entsprechenden Markenwerkstatt durchgeführt. Keinerlei Undichtigkeiten am Motor oder der Gabel oder andere technische Beeinträchtigungen. Alle Ausstattungsmerkmale funktionieren einwandfrei.

Note 3: gebrauchter Zustand

Das Fahrzeug weist die üblichen Gebrauchsspuren auf, z.B. einige kleine Kratzer. Etwaige Beschädigungen sind nicht flächig rundum vorhanden. Die Verkleidungsteile weisen leichte Abnutzungserscheinungen auf, die durch eine Reinigung weitestgehend beseitigt werden können. Alle Ausstattungsmerkmale funktionieren gut.

Note 4: stark gebrauchter Zustand

Neben den üblichen Gebrauchsspuren weist das Fahrzeug echte Beschädigungen auf, z.B. tiefe Kratzer bis auf den Grund, maximal zwei auffallende Beulen an der Karosserie. Die Verkleidungsteile haben Verschleißerscheinungen, die auch durch eine intensive Reinigung nicht mehr beseitigt werden können. Die wesentlichen Ausstattungsmerkmale (Bremsanlage, Motor, Fahrwerk etc.) funktionieren aber noch fehlerfrei.

Note 5: verschlissener Zustand

Die Optik und der Zustand der Technik sind schlecht, Flüssigkeitsverlust an mehreren Bauteilen, Verschleißteile (Bremsen, Auspuff, Kupplung, Batterie etc.) sind teilweise über das Limit strapaziert. Achtung: Fahrzeuge müssen noch fahrbereit sein.

Note 6:

Fahrzeug ist zwar noch fahrbereit, sollte aber im Rahmen der Altfahrzeugverwertung entsorgt werden.

Weitere Angaben:

8. Für welches Fahrzeug interessieren Sie sich?

Fahrzeug:

Neufahrzeug

Gebrauchtfahrzeug

nur Ankauf

Welche Preisvorstellung haben Sie für Ihr Fahrzeug:

Datum: